

DE FR EN NL ES PT IT SE CZ SK SL HR RO PL RU



GEBRAUCHSANWEISUNG / NOTICE D'UTILISATION / INSTRUCTION MANUAL / HANDLEIDING / MANUAL DE INSTRUCCIONES / MANUAL DE INSTRUÇÕES / MANUALE DI ISTRUZIONI / ANVÄNDARMANUAL / INSTRUKTÁŽNÍ PŘÍRUČKA / INSTRUKTÁŽNA PRÍRUČKA / NAVODILA ZA UPORABO / PRIRUČNIK ZA UPORABU / MANUAL DE INSTRUCȚIUNI / INSTRUKCJA OBSŁUGI / РУКОВОДСТВО ПО ЭКСПЛУАТАЦИИ

PFLÈGE- / WARTUNGS- / SICHERHEITSHINWEISE - ENTRETIEN / MAINTENANCE / CONSEILS DE SÉCURITÉ - SERVICING / MAINTENANCE / SAFETY INSTRUCTIONS - VOORSCHRIFTEN BEDIENING / ONDERHOUD / VEILIGHEID - SERVICIO / MANTENIMIENTO / INSTRUCCIONES DE SEGURIDAD - MANUTENÇÃO / CONSELHOS DE SEGURANÇA / CURA - ISTRUZIONI DI ASSISTENZA / MANUTENZIONE / SICUREZZA - SERVICE / UNDERHÅLL / SÄKERHETSINSTRUKTIONER - SERVIS / ÚDRŽBA / BEZPEČNOSTNÉ POKYNY - SERVISIRANJE / VZDRŽEVANJE / VARNOSTNA NAVODILA - SERVISIRANJE / ODRŽAVANJE / SIGURNOSNE UPUTE - INSTRUCȚIUNI DE SERVICIU / ÎNȚREȚINERE / SIGURANȚĂ - INSTRUKCJE SERWISOWANIA / KONSERWACJI / BEZPIECZEŃSTWA - РУКОВОДСТВО ПО УХОДУ, ТЕХНИЧЕСКОМУ ОБСЛУЖИВАНИЮ И ТЕХНИКЕ БЕЗОПАСНОСТИ



CF 600

POOLROBOTER / ROBOT NETTOYEUR DE PISCINE / ROBOTIC POOL CLEANER
/ ROBOT REINIGING ZWEMBADBODEM / ROBOT LIMPIAFONDOS DE PISCINAS/
ASPIRADOR DE PISCINAS ROBÓTICO / PULITORE PER PISCINA / POOLROBOT /
ROBOTICKÝ BAZÉNOVÝ VYSAVAČ / ROBOTICKÝ BAZÉNOVÝ VYSÁVAČ / ROBOTSKI
SESALEC ZA BAZEN / ROBOT ČISTAČ PODA BAZENA / ASPIRATOR ROBOT PENTRU
PISCINĂ / ROBOT DO CZYSZCZENIA DNA BAsENU / РОБОТ-ОЧИСТИТЕЛЬ (ПЫЛЕСОС)
ДЛЯ БАССЕЙНА

OBSAH

BEZPEČNOSTNÉ POKYNY	92
OPIS	93
Úvod.....	93
Dodací list	93
Špecifikácie.....	94
Stav vody v bazéne.....	94
POKYNY NA POUŽITIE	95
Inštalácia.....	95
Ponorenie vysávača	95
Prevádzka.....	96
Pripojenie aplikácie.....	97
ÚDRŽBA	98
Čistenie filtra.....	98
ZÁRUKA	99

PREČÍTAJTE SI PROSÍM POZORNE TÚTO PRÍRUČKU A USCHOVAJTE JU NA BUDÚCE NAHLIADNUTIE

Návod k elektrickým vysávačom CF je zostavený tak, aby vám poskytol všetky informácie, ktoré potrebujete na optimálnu inštaláciu, použitie a údržbu. Je potrebné, aby ste sa s týmto dokumentom zoznámili a uschovali ho na bezpečnom a známom mieste, aby bol k dispozícii aj na budúce nahliadnutie.

BEZPEČNOSTNÉ POKYNY

- Keď je vysávač umiestnený na súši alebo je vynášaný z bazéna, uistite sa, že je vypnutý prívod prúdu, inak by mohlo dôjsť k vážnemu poškodeniu vysávača.
- Sietový kábel vysávača musí byť zapojený do zásuvky s ochranou proti zvodovému prúdu. Keď je vysávač v prevádzke, nikto nesmie vstupovať do bazéna, aby sa predišlo nebezpečenstvu a zraneniu.
- Pri vkladaní vysávača do bazéna alebo pri jeho vyberaní ho musíte držať za rukoväť. Neťahajte za kábel. Pred každým spustením vysávača vypustite čo najviac vzduchu u prístroja (kým sa nebudú objavovať žiadne bubliny alebo prístroj úplne neklesne na dno bazéna), aby vzduch neovplyvňoval jeho normálnu prevádzku.
- Pred spustením vysávača je nutné nainštalovať filtračný kôš a zároveň sa uistiť, že káblu nič nestojí v ceste, aby sa zabránilo zamotaniu kábla pri práci, čo by ovplyvnilo čistiaci účinok vysávača. Vo vážnych prípadoch môže dôjsť k poškodeniu vysávača.
- Filtračný kôš čistite vždy po každom použití vysávača, aby nedošlo k ovplyvneniu fungovania v dôsledku nadmerného znečistenia filtračného boxu.
- Ak vysávač nepoužívate, uložte ho na chladné a vetrané miesto vo vnútri. Nevystavujte priamemu slnečnému svetlu.
- Keď je vysávač v prevádzke, mala by byť ovládací skrinka napájania umiestnená v tieni. Na ovládaciu skrinku napájacieho zdroja nič nekladte ani ju nezakrývajte, aby nedošlo k poškodeniu vnútorných elektrických súčastí v dôsledku prehriatia.
- Nikto iný ako odborníci nesmú ľubovoľne rozoberať telo vysávača a ovládaciu skrinku napájania, aby sa predišlo nebezpečenstvu alebo poškodeniu vysávača.
- Aby sa zamedzilo nehodám, odporúča sa, aby bola napájacia skrinka pred použitím pripevnená k upevňovaciemu bodu v blízkosti bazéna pomocou bezpečnostných lán.
- Je prísne zakázané používať tento prístroj nad rámec podmienok jeho použitia. Pred začatím používania prístroja si pozorne preštudujte túto používateľskú príručku.
- Pri čistení v rôznych ročných obdobiach je možné použiť filtračné sitá s rôznou hustotou. Ak chcete zakúpiť filtračné sito s inou hustotou, kontaktujte obchodného zástupcu.
- Uistite sa, že hodnota Ph vody v bazéne je 7,0-7,2.
- Do prístroja je zakázané pridávať chemikálie na úpravu vody a používať prístroj na ich rozvoz. Ak sa prístroj z tohto dôvodu poškodí, dôjde k strate platnosti záruky, pričom výrobca je zbavený akejkoľvek zodpovednosti.

OPIS

ÚVOD

CF 600 je špičkový sériový výrobok, ktorého súčasťou je najpokročilejšia technológia robotických bazénových vysávačov vrátane senzorov, inteligentného plánovania trasy, samoprísposobenía sa bazénu, schopnosti prekonávať prekážky, vysoko účinného odsávania nečistôt, presnej filtrácie, diaľkového ovládania a funkcií upgradu. Je vhodný pre veľké/stredné bazény. Prístroj dobre šplhá po stene bazéna a môže flexibilne fungovať v bazénoch z PVC, keramických dlaždíc, cementu a ďalších materiálov. Prístroj je vybavený 3-motorovým pohonným systémom a dokáže ľahko vyriešiť problém s navíjaním šnúry. Prístroj má taktiež sekundárny filtračný systém, ktorý dokáže pohlcovať jemný prach. Ďalej je vybavený vysoko presným gyroskopom s infračerveným čidlom a využíva algoritmus integrácie s viacerými senzormi. Dokáže zaistiť optimálne naplánovanie trasy podľa tvaru a veľkosti bazéna na dosiahnutie efektívneho a vysoko kvalitného čistiacieho účinku.

Telo stroja je napájané nízkonapäťovým zdrojom jednosmerného prúdu s 28 V a vyznačuje sa vysokou bezpečnosťou a spoľahlivosťou.

Pred začatím používania tohto výrobku si prosím pozorne prečítajte príručku, aby ste mohli tento prístroj správne používať.

DODACÍ LIST

S/N	Názov	Špecifikácie	Počet (kusy)	Poznámky
1	Telo vysávača a kábel	CF 600	1	v krabici
2	Napájacia skrinka	I 130	1	v krabici
3	Používateľská príručka		1	v plastovom vrecku

TECHNICKÉ ÚDAJE

- Vstupné napätie: 100~240 VAC
- Frekvencia: 50 Hz/60 Hz
- Výstupné napätie: DC 28 V
- Napájanie napájacieho zdroja: 130 W; príkon prístroja: 100 W
- Doba fungovania: 1 hod./2 hod./3 hod.
- 4 pracovné režimy: celý bazén / dno bazéna / stena bazéna / vodná hladina.
- Filtrácia vody: cca 15 m³/hod.
- Filtračná kapacita: 180 µ
- Rýchlosť pohybu: 11~16 m/min.
- Trieda vodotesnosti: vysávač IPX8, napájacia skrinka IPX5
- Ovládajte prístroj pripojením Bluetoothu a pomocou aplikácie.
- Okolité teplota pri fungovaní: 0~40 °C.

STAV VODY V BAZÉNE

Poznámka: Stav vody v bazéne musí byť v rámci nasledujúcich parametrov:

- Ph: 7,0-7,4
- Teplota: 10-35 °C (50-95 °F)
- Sol: Max. 5 000 ppm (častí na milión)
Maximálna dovolená koncentrácia soli je 5 gramov soli na 1 kilogram vody
- Chlór: Max. 2 ppm (častí na milión)

INŠTALÁCIA

Ovládacia skrinka napájacieho zdroja musí byť umiestnená vo vhodnej polohe, aby bolo zaistené, že vysávač dosiahne do každého rohu bazéna. Ovládacia skrinka napájacieho zdroja by sa však nemala nachádzať vo vzdialenosti väčšia, než 3,5 metra od okrajov bazéna.

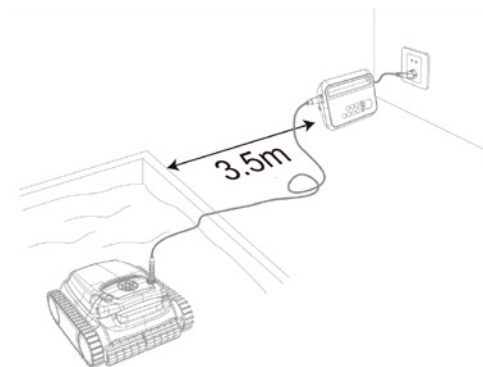

PONORENIE VYSÁVAČA

- Pri vkladaní vysávača do bazéna musí spodná časť vysávača smerovať k stene bazéna; uchopte rukoväť a vložte do vody. Z vysávača bude pomaly unikať vzduch (vzduch musí byť z vysávača úplne vypustený, inak to ovplyvní jeho normálnu prevádzku). Zaisťte, aby prístroj prirodzene klesol na dno bazéna.

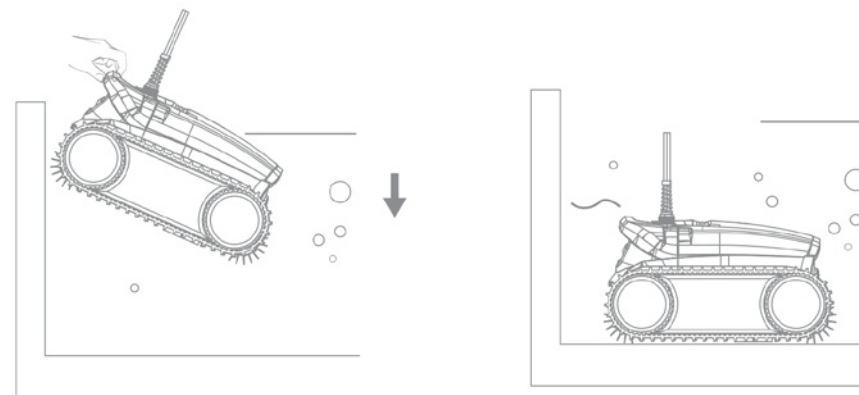

POKYNY NA POUŽITIE

- Pri vyťahovaní vysávača z bazéna ho uchopte výhradne za rukoväť, neťahajte za kábel.

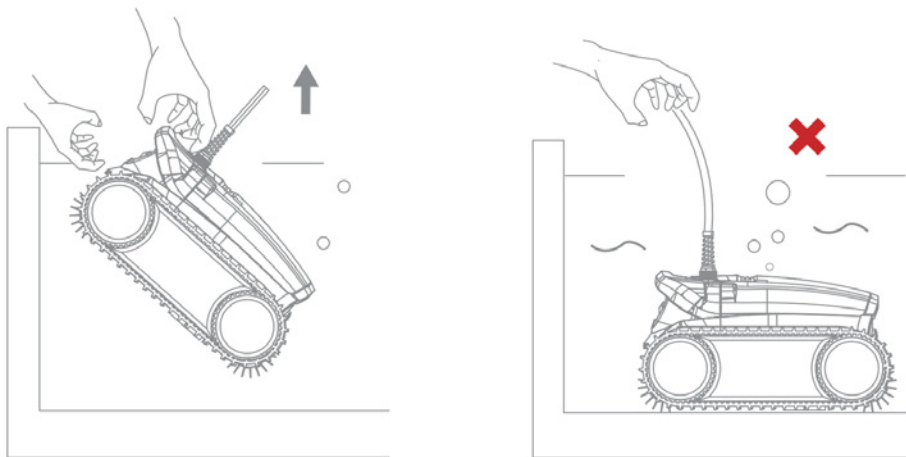

PREVÁDZKA



• Spúšťacie tlačidlo:

Dlhé stlačenie (3 s.) --> spustenie/vypnutie.

Krátke stlačenie (po spustení) --> pohotovostný režim / automatická prevádzka.

Stav podsvieteného indikátora:

Trvalo svieti --> pohotovostný režim.

Pomaly bliká --> automatická prevádzka.

Rýchlo bliká --> poruchový stav.

• Tlačidlo Bluetooth:

Používa sa s aplikáciou; stlačte tlačidlo, podržte ho po dobu 3 sekúnd a pripojte sa k Bluetoothu prostredníctvom používateľského mena a hesla zaslaného aplikáciou.

Stav podsvieteného indikátora: Pri párovaní kontrolka na 1 sekundu blikne. Po pripojení sa trvalo rozsvieti.

POKYNY NA POUŽITIE

PRIPOJENIE APLIKÁCIE



• Stiahnite si aplikáciu:

- Pri telefónoch so systémom Android vyhľadajte aplikáciu WYBOT v Google Play a stiahnite si ju

- Pri iPhone vyhľadajte aplikáciu WYBOT v Apple Store a stiahnite si ju

• Zapnite prístroj, kontrolka sa trvalo rozsvieti modro

• Do 20 s od spustenia prístroja prepojte s prístrojom aplikáciu

• Po úspešnom pripojení aplikácia zobrazí správu „Success“

• Potom, čo prejdete do rozhrania aplikácie, sa zobrazia parametre aktuálneho prístroja, ktoré môžu používatelia upraviť podľa vlastných požiadaviek na čistenie (zóna čistenia, doba trvania)

• Po voľbe parametrov kliknite na Potvrdiť

• Po reštarte prístroj vykoná zodpovedajúci čistiaci program podľa prednastavených parametrov

• Poznámka:

- Pri používaní potrebuje aplikácia získať oprávnenie na použitie Bluetoothu a lokalizáciu mobilného telefónu.

- Aplikácia je kompatibilná so systémom iOS 14 a vyšším a Android 8.0 a vyšším.

- Ak chcete v aplikácii získať informácie o počasi, musíte povoliť lokalizáciu mobilného telefónu.

ČISTENIE FILTRAČNÉHO PRVKU

Po dokončení čistenia vyberte vysávač z bazéna a stlačte tlačidlo v jeho zadnej časti. Horný kryt sa automaticky vyklolí. Zdvihnite ho, vyberte filtračný kôš, vysypte nečistoty vo vnútri a opláchnite kôš čistou vodou.

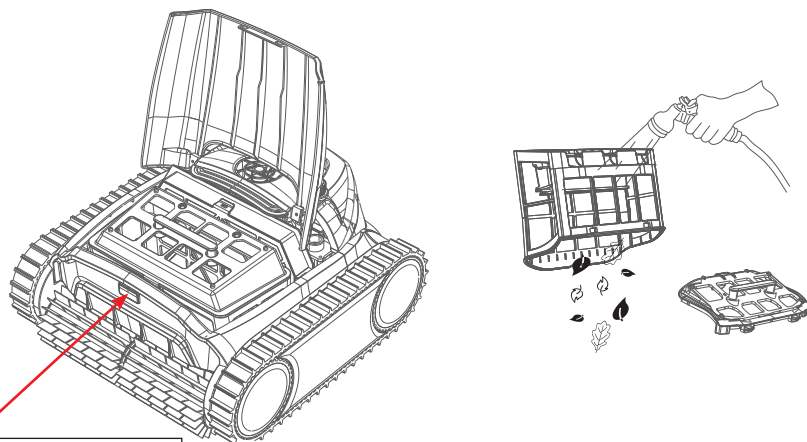

Tlačidlo na otvorenie krytu

Za filtračným košíkom sa nachádza pena filtra. Odporúča sa používať len na pravidelné čistenie podláh, keď voda v bazéne nie je tak špinavá, pre ešte lepší výsledok čistenia vďaka jemnejšej úrovni filtrácie.

Nepoužívajte na začiatku sezóny alebo keď sa v bazéne nachádza množstvo a väčšie nečistoty.

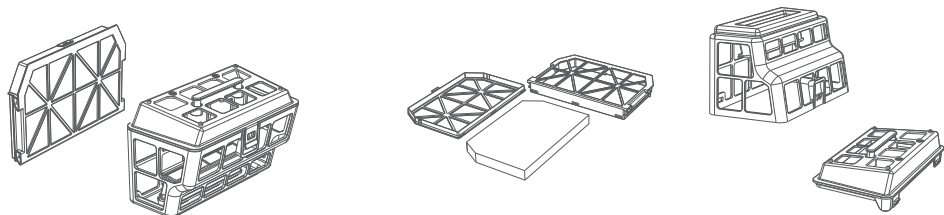

- Na tento výrobok (len na sadu pre riadenie a sadu riadiacej jednotky) sa vzťahuje záruka v dĺžke 24 mesiacov od dátumu nákupu. Na spotrebné diely, medzi ktoré patrí miska filtra/kefa/kolesá/trysky, sa záruka nevzťahuje.
- V prípade, že bol výrobok zmenený, nesprávne používaný alebo bol opravený neoprávneným personálom, dôjde k strate platnosti záruky.
- Záruka sa vzťahuje iba na výrobné vady a nevzťahuje sa na škody vzniknuté nesprávnym zaobchádzaním s výrobkom zo strany jeho majiteľa.
- V prípade reklamácie, alebo opravy v záručnej dobe je nutné predložiť objednávacie číslo alebo účtenku.

CF Group CZ & SK s.r.o.

Jesenická 372, 252 44 Psáry - Dolní Jirčany

Czech Republic

info@cf-group.cz

www.cf-group.cz



Ekologické programy, európska smernica OEEZ



Rešpektujte prosím nariadenie Európskej únie a pomáhajte chrániť životné prostredie.

Nefunkčné elektrické zariadenie vráťte do zberného strediska určeného vašou obcou, ktoré riadne recykluje odpadové elektrické a elektronické zariadenia. Nevhadzujte do odpadkového koša s netriedeným odpadom.

Pri dieloch obsahujúcich vyberateľné batérie pred likvidáciou produktu batérie vyberte.